

BAOFENG

Handy Baofeng BF-999S

Manual de Usuario
WALKIE19

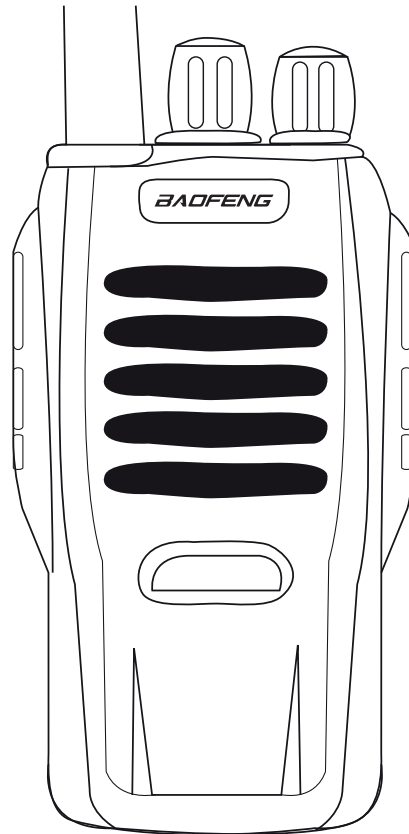

DISTRIBUIDORES OFICIALES EN ARGENTINA

VENTAS: LLAMADA SIN CARGO
0810 345 1102

 **11 6260 0630**
(SÓLO TEXTO)

HORARIOS DE ATENCIÓN
LUN A VIE 9 A 19HS

SAN MARTIN 617 2ºA
BUENOS AIRES, ARGENTINA

PARTES DEL HANDY

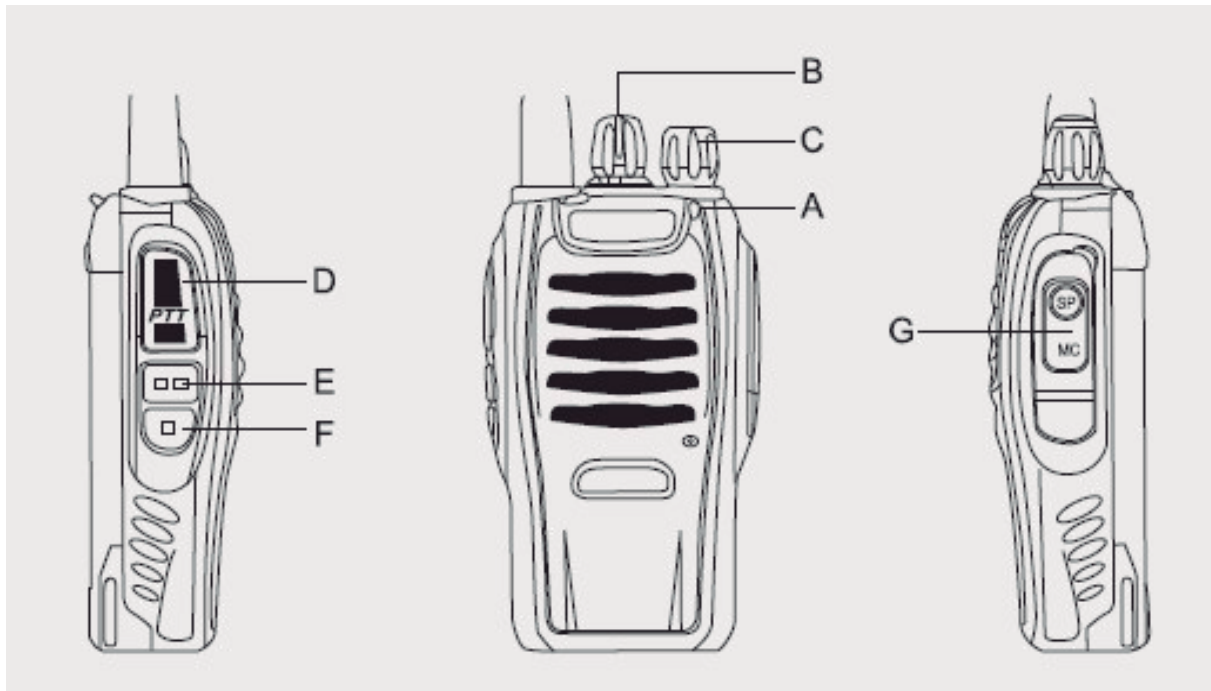

A. Led indicador el indicador led continuamente está en rojo cuando está transmitiendo y verde cuando está en condición de recepción.

B. Cambio de canal gire para encontrar el canal

C. Encendido y volumen: Gire en sentido horario para encender, gire en sentido anti horario para apagar este giro además ajusta el volumen.

D. Boton ptt (push-to-talk): Presione este botón, luego hable al micrófono, suelte el botón para recibir un llamado.

E. Boton monitor: Presione y sostenga (squelch off) para escuchar el sonido de fondo. Suelte para salir de la función.

F. Funcion linterna: Solo presione para activar la function linterna.

G. Jack microfono/auricular

PELIGRO!

Por favor apague el transmisor en las siguientes condiciones:

- En ambientes explosivos (gas inflamable, partículas de polvo, polvo metálico, polvo de granos, etc.).
- Mientras este ingresando o cargando combustible.
- Cerca de explosivos o sitios de explosiones
- En centros médicos o aeropuertos.

PRECAUCIÓN

1. Ante algún problema solo acuda al servicio técnico especializado.
2. No desarme ni modifique el transmisor bajo ninguna razón.
3. No exponga el transmisor al sol por periodos largos de tiempo ni a condiciones de calor.
4. No apoye el transmisor en superficies inestables.
5. Aleje el transmisor de polvo, humedad y agua.
6. No utilice el transmisor o cargue la batería en condiciones de explosion.

SEGURIDAD:

Es importante que el operador este consciente y entienda los peligros comunes para el funcionamiento de cualquier transmisor.

CARGA DE LA BATERIA

Por favor cargue la batería antes de usarla.

Las baterías nuevas o guardadas por un periodo grande de tiempo pueden no alcanzar la capacidad máxima de carga. Luego de 2 o 3 cargas y descargas esto se normalizara.

Solo vea las siguientes instrucciones:

1. Conecte el adaptador a un toma corriente.
2. Inserte la batería o el transmisor en el adaptador.
3. Asegúrese de que hace contacto de forma correcta. Mientras carga la luz estará roja.
4. Luego de 3 horas de carga, la luz cambiara a verde indicando la carga.

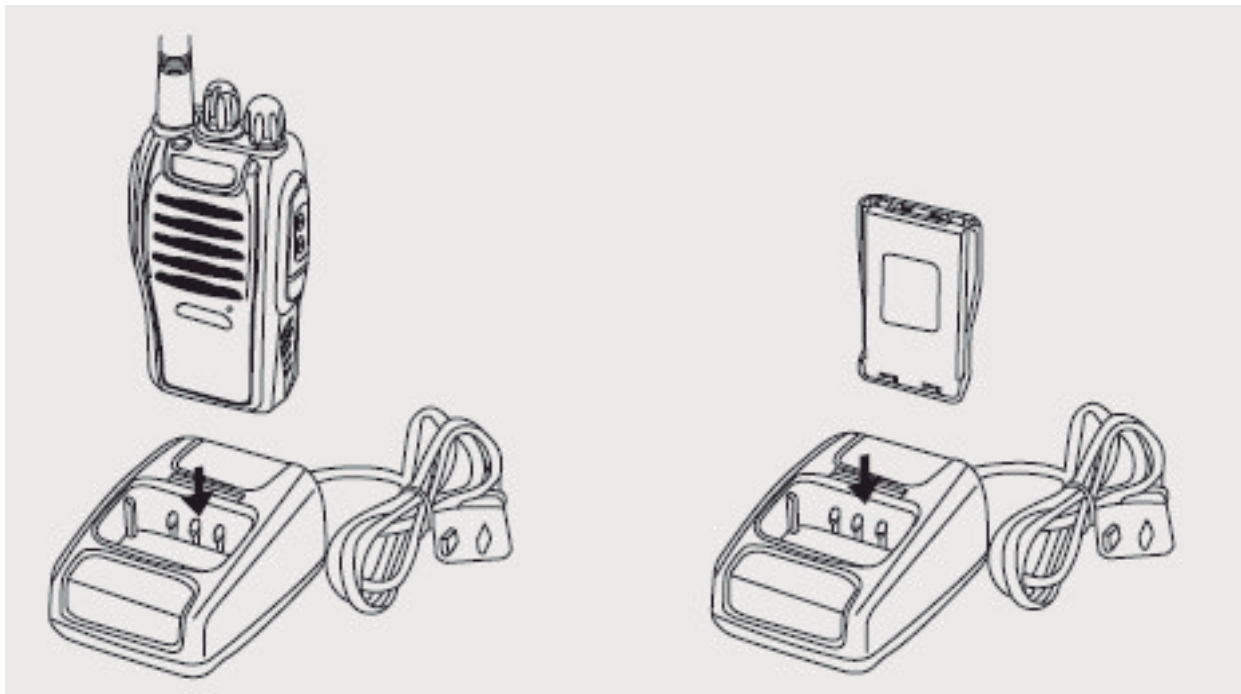

EL USO DE SUS ACCESORIOS DEL HANDY

NOTA: No cargue la batería si está completamente cargada esto puede dañar de forma significativa la batería.

INSTALACION DE LA BATERIA

El tiempo de uso de la bacteria JL-11 es cercano a las 8 horas,

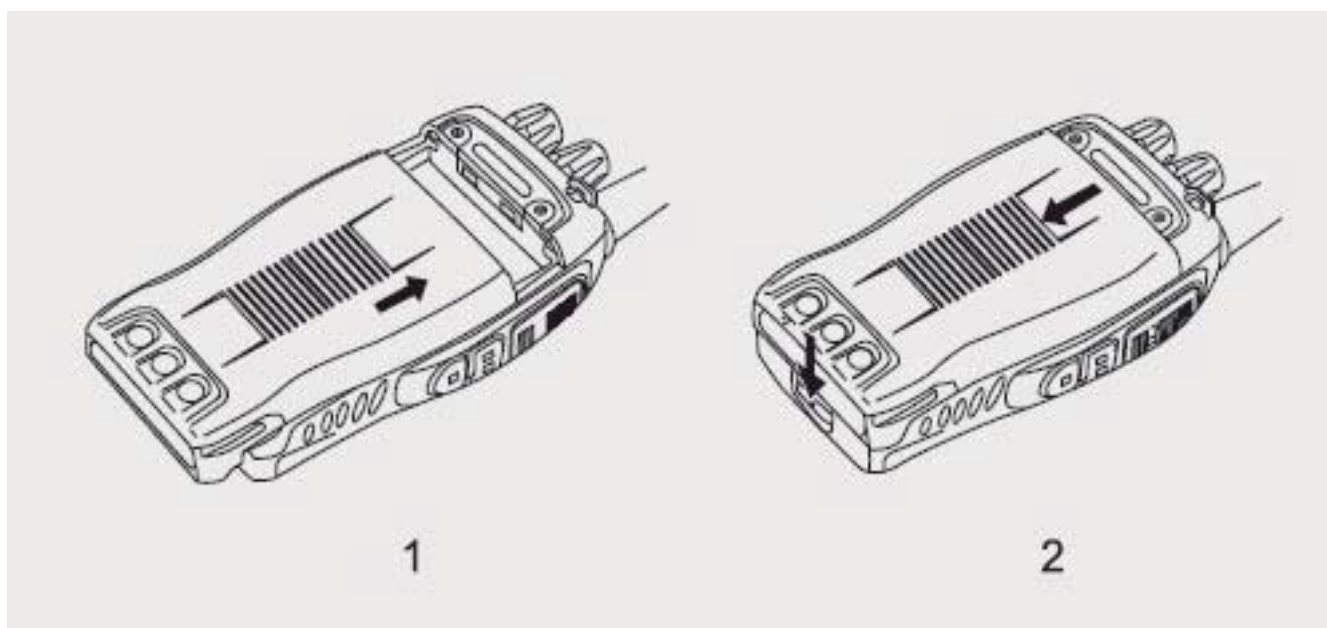

PRECAUCION:

1. No provoque cortocircuitos en la batería, ni la arroje al fuego.
2. No desarme la batería.

EL USO DE SUS ACCESORIOS DEL HANDY

Atornille la antena en el conector del transmisor como muestra la imagen.

INSTALACION DE LA ANTENA

NOTA:

La antena no es un mango, un llavero, ni un altavoz, micrófono ni punto de unión. El uso de la antena en estas formas puede dañar la antena y degradar el rendimiento de su transmisor.



INSTALACION DEL CLIP PARA CONTURON

De ser necesario instale el clip sobre la batería (como muestra la imagen)

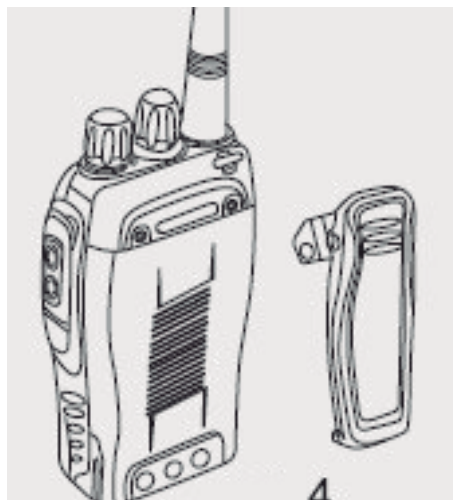

INSTALACION DEL AURICULAR MICROFONO (OPCIONAL)

Inserte el pin doble jack en los line del transmisor.

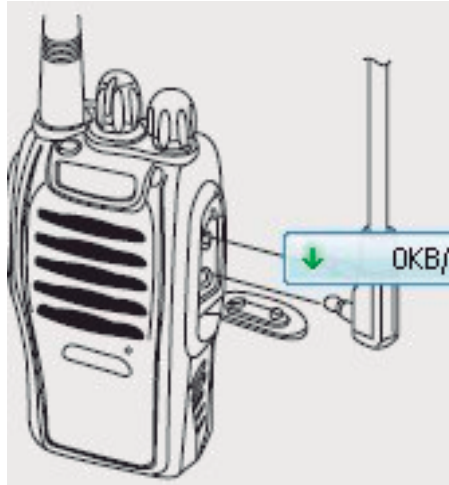

ENCENDIDO

Gire el cabezal ON-OFF/volumen en sentido horario. Escuchara un pitido indicando que esta encendido.

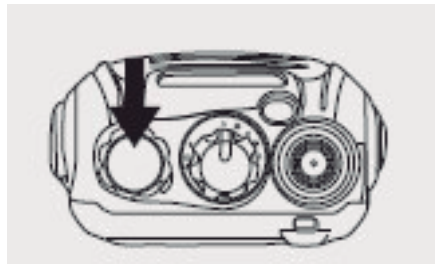

AJUSTE DEL VOLUMEN

Presione y sostenga el botón monitor, mientras gira el volumen en forma horaria para subirla y anti horaria para bajarla.

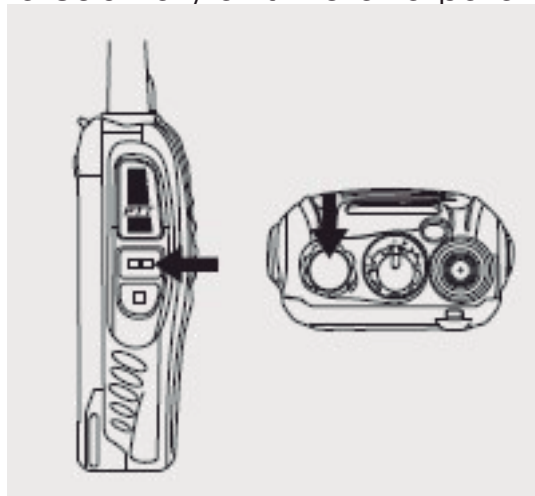

SELECCION DEL CANAL

Gire la perilla de canales para seleccionar el que quisiera. El canal 16 escaneara.

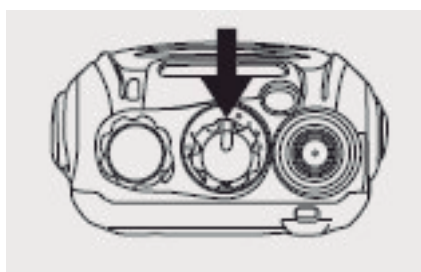

TRANSMITIR

1. Para transmitir, presione y sostenga el botón PTT y hable al micrófono en un tono de voz normal, La luz roja quedará encendida cuando transmita.

Para maximizar la claridad del sonido en la estación receptora, sostenga el transceptor de 2 a 3 pulgadas de la boca y hablar en el tono de voz normal.

2. Para recibir suelte el botón PTT.



FUNCIONES ADICIONALES:

El propósito del Silenciamiento es de enmudecer el altavoz en ausencia de señal (supresión de ruidos). Con el nivel de silenciamiento ajustado correctamente, se escuchará el sonido sólo cuando se reciban señales de silenciamiento (ON). El nivel de conmutación puede modificarse a través del software del programa.

TIME-OUT TIMER (TOT)

El propósito del temporizador de tiempo de espera es para evitar que una persona utilice un canal durante un período prolongado de tiempo lo que hará que el daño térmico. El tiempo de espera de temporizador incorporado limita a cada tiempo de transmisión a una hora determinada. El tiempo de transmisión se extiende el cierto tiempo definido, un tono de alerta sonará.

SCAN

El escaneo es una función útil para la monitorización a manos libres de sus frecuencias favoritas. Cuando el transceptor está configurado como análisis por medio de software, gire el selector de canal en canal 16, el transceptor detecta automáticamente las actividades de exploración de canales del 1 al 15 (se pueden establecer distintos canales).

1. El transceptor deja de explorar en el (o canal de memoria) la frecuencia en que se detecte una señal. Luego continúa explorando o se detiene.
2. Si hay menos de 2 canales, no se puede escanear.
3. En el canal 16, pulse PTT y la tecla MONI, se convertirá en el SCAN, o apagar el SCAN.
4. Si se activa la función de radio de FM, no se puede escanear.

MENSAJE DE VOZ

1. Mensaje de voz encendido/apagado se puede ajustar a través del software.
2. En el canal 10, pulse PTT y la tecla MONI, a continuación, encender el transceptor, el mensaje de voz se puede cancelar o activar.
3. En el canal 15, pulse PTT y la tecla MONI, a continuación, encienda el transceptor para elegir diferentes idiomas de mensajes de voz.

VOX (VOICE OPERATED TRANSMISSION)

VOX elimina la necesidad de cambiar manualmente el modo de transmisión cada vez que se desea transmitir. El transceptor cambia automáticamente al modo de transmisión cuando el circuito VOX detecta que se ha comenzado a hablar por el micrófono.

Cuando se utilice la función VOX, debe utilizar un auricular opcional con micrófono.

1. Cuando se utiliza la función VOX, asegúrese de ajustar el nivel de ganancia que permite que el transmisor reconozca los niveles de sonido.
2. Si el micrófono es demasiado sensible, el transmisor comenzará a transmitir cuando hay ruido de fondo.
3. Si no es lo suficientemente sensible, no va a recoger su voz cuando empiece a hablar. Asegúrese de ajustar el nivel de ganancia VOX con la sensibilidad adecuada para permitir una transmisión suave.

En el canal 1 al 5, pulse y mantenga pulsado los botones MONI y PTT, y luego encienda el transmisor, por tanto, para activar las funciones VOX ON/OFF.

ALARMA DE EMERGENCIA

En el canal 11, presione y sostenga el botón PTT y el MONI, a continuación, encienda el transmisor, por tanto, para activar la función de alarma de emergencia ON / OFF. También se puede ajustar con el software de programa.

AHORRO DE BATERÍA

La función de ahorro de batería disminuirá la cantidad de energía utilizada cuando no se recibe una señal y no se realiza ninguna operación (no hay llaves están siendo presionados, y ni se gira ningún interruptores).

Mientras que el canal no está ocupado y no realiza ninguna operación durante más de 10 segundos, ahorro de batería se pone en ON.

Cuando se recibe una señal o se realiza una operación, ahorro de batería se apaga.

ALERTA DE BATERIA BAJA

Alerta de batería baja Le recuerda a la recarga.

Cuando la energía de la batería es muy bajo, un tono de alerta sonará y el indicador LED parpadeará en rojo. Por favor, recargar o reemplazar la batería.

MONITOR

Cuando se está recibiendo y no hay señales presentes, la función de silenciamiento puede silenciar el altavoz, por lo que no puede oír el ruido de fondo. Si desea cambiar la función de supresión de ruidos, mantenga presionado el botón MONI. Es muy útil cuando se desea ajustar el nivel de volumen y recibe las señales débiles.

BUSY CHANNEL LOCK-OUT (BCL)

La función de bloqueo de canal ocupado puede ser activado/desactivado del software del programa en cada canal.

Cuando se activa, BCL le impide interferir con otras partes que puedan estar usando el mismo canal que ha seleccionado. Al pulsar el botón PTT mientras el canal está en uso

Hará que el transmisor emita serán inhibidas en un tono de alerta y la transmisión (no se puede transmitir). Suelte el interruptor de PTT para detener el tono y volver al modo de recepción.

CTCSS/DCS

CTCSS (Continuous Tone Coded Squelch System)/(Digital Coded Squelch)

A veces se puede desear recibir llamadas de personas o grupos específicos solamente. En este caso, utilice la llamada selectiva que permite

Hacer caso omiso de las llamadas no deseadas de otras personas que están usando la misma frecuencia.

CTCSS o DCS es un tono subaudible y puede seleccionarse entre la frecuencia de 39 o 83 tono de la lista.

Nota

CTCSS y DCS no hacen que su conversación sea privada y revueltos. Sólo le exime de escuchar conversaciones no deseadas.

ESPECIFICACIONES:

Gama de frecuencias: 400-470 MHz

RF Potencia nominal: 5W ☒

Capacidad de canales: 16S

Tensión de uso: 3.7V

Dimensiones: 115 mm x 60 mm x 33 mm

Peso: 180 g

NOTA

Todas las especificaciones están sujetas a cambios sin previo aviso.

INCLUYE

descripcion	cantidad
antena	1
correa	1
base de carga	1
bateria	1
clip	1



antena



correa



base de carga



bateria



clip

UÍA PARA RESOLVER PROBLEMAS

- NO ENCIENDE

Compruebe la instalación de la batería, revise la carga.

• **¿No podría comunicarse con otros miembros del grupo.**

En primer lugar, es necesario verificar que la frecuencia del canal y el CTCSS que está utilizando son los mismos que los de los miembros de su grupo. Si la frecuencia del canal y el CTCSS son los mismos, por favor verifique que los miembros del grupo están dentro del radio de cobertura

• **Escuchar la voz de otros grupos.**

Por favor, cambie su CTCSS para el canal. Al mismo tiempo, también es necesario para el CTCSS para todas las radios en su grupo. Si no te gusta esto, es posible aplicar otra frecuencia del canal.

• **¿Por qué puedo escuchar las voces claramente de otro grupo, a veces, mi voz es intermitente.**

Por favor, compruebe si el MIC está bloqueado por algo. Si es así, por favor el radio regrese a su distribuidor autorizado para el mantenimiento. A veces, su frecuencia es igual a la frecuencia de otros grupos.

• **No se puede encender la radio y hasta que se encienda, a menudo se apaga automáticamente.**

Por favor, compruebe los contactos de la batería en la radio. Si se rompe o se dobla, por favor, el radio regrese a su distribuidor autorizado para su mantenimiento.